

# Industrieroboter MOTOMAN-IA20

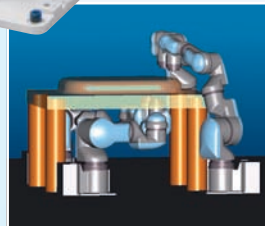

7  
gesteuerte  
Achsen

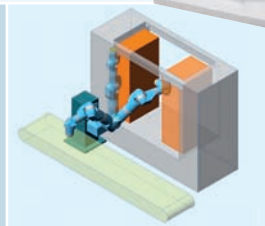
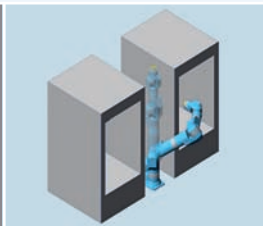

MOTOMAN®

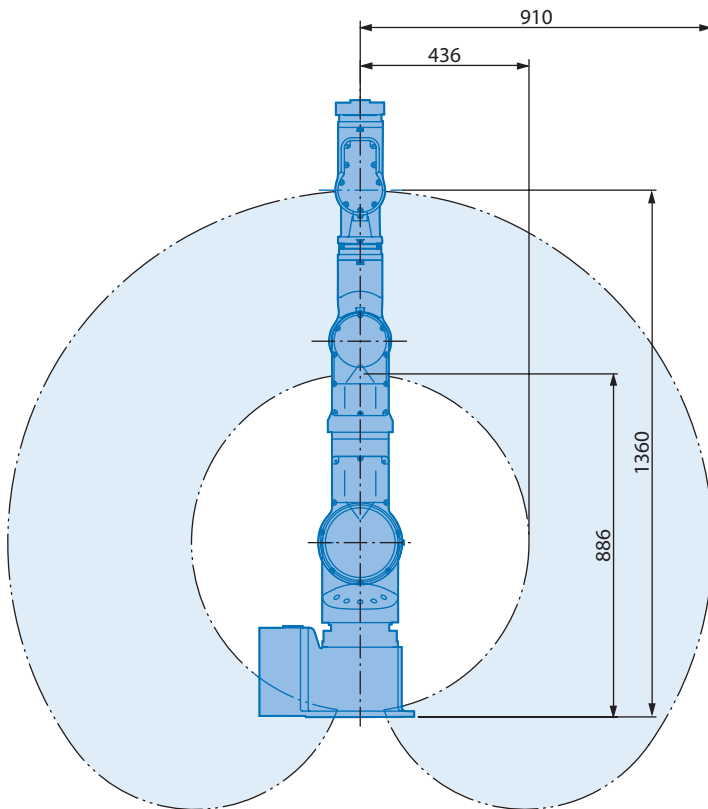

Ansicht A

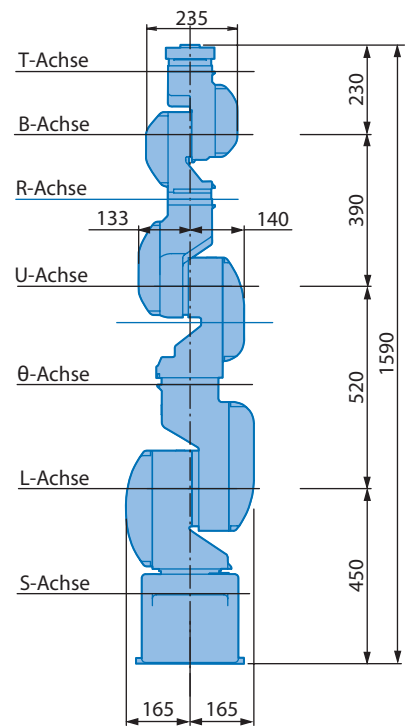

Ansicht C

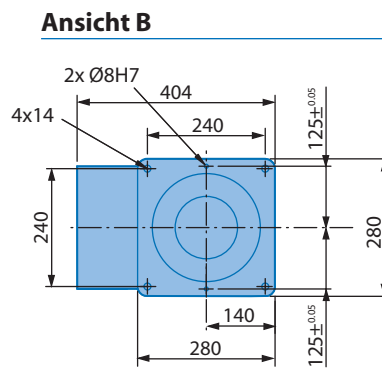
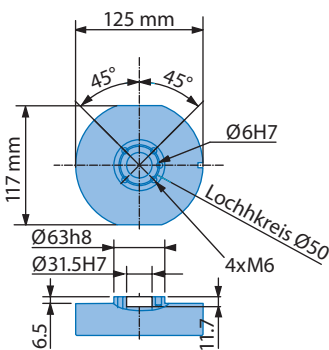

Montagemöglichkeiten:  
Boden, Wand, Decke

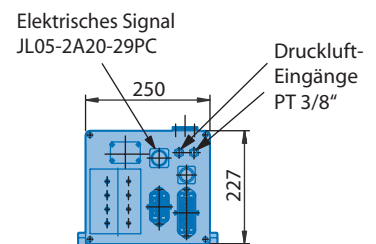

**Hinweise**

- Diese Abbildung dient nur zur Information! Sollten maßstäbliche Daten benötigt werden, fordern Sie diese bitte unter [www.motoman.de](http://www.motoman.de) an.
- Alle Maße in mm

Technische Änderungen vorbehalten, IA20, C-10-2006

Technische Daten IA20

Achsen	Maximaler Arbeitsbereich [°]	Maximale Geschwindigkeit [°/sec.]	Maximales Drehmoment [Nm]	Maximales Trägheitsmoment [kg/m <sup>2</sup> ]	Anzahl gesteuerter Achsen	
S	±180	130	-	-	Max. Tragkraft [kg]	20
L	±125	130	-	-	Wiederholgenauigkeit [mm]	±0,1
theta	±180	170	-	-	Max. Arbeitsbereich [mm]	R = 910
U	±125	170	-	-	Max. Reichweite [mm]	R = 1140
R	±180	300	58,8	4	Zulässige Temperatur [°C]	0 bis +45
B	±120	300	58,8	4	Zulässige Luftfeuchtigkeit [%]	20 – 80
T	±180	580	29,4	2	Gewicht des Roboters [kg]	120
					Mittlere Anschlußleistung [KVA]	3,4



Handwerkerstrasse 11 ■ D-78176 Blumberg  
fon +49 (0) 77 02 . 4 30 99-0 ■ fax +49 (0) 77 02 . 4 30 99-10  
mail [info@egsgmbh.de](mailto:info@egsgmbh.de) ■ web [www.egsgmbh.de](http://www.egsgmbh.de)